

Typ EW 37/2A.. = HSW 64 = 0 602 300 999

Stand 81-11

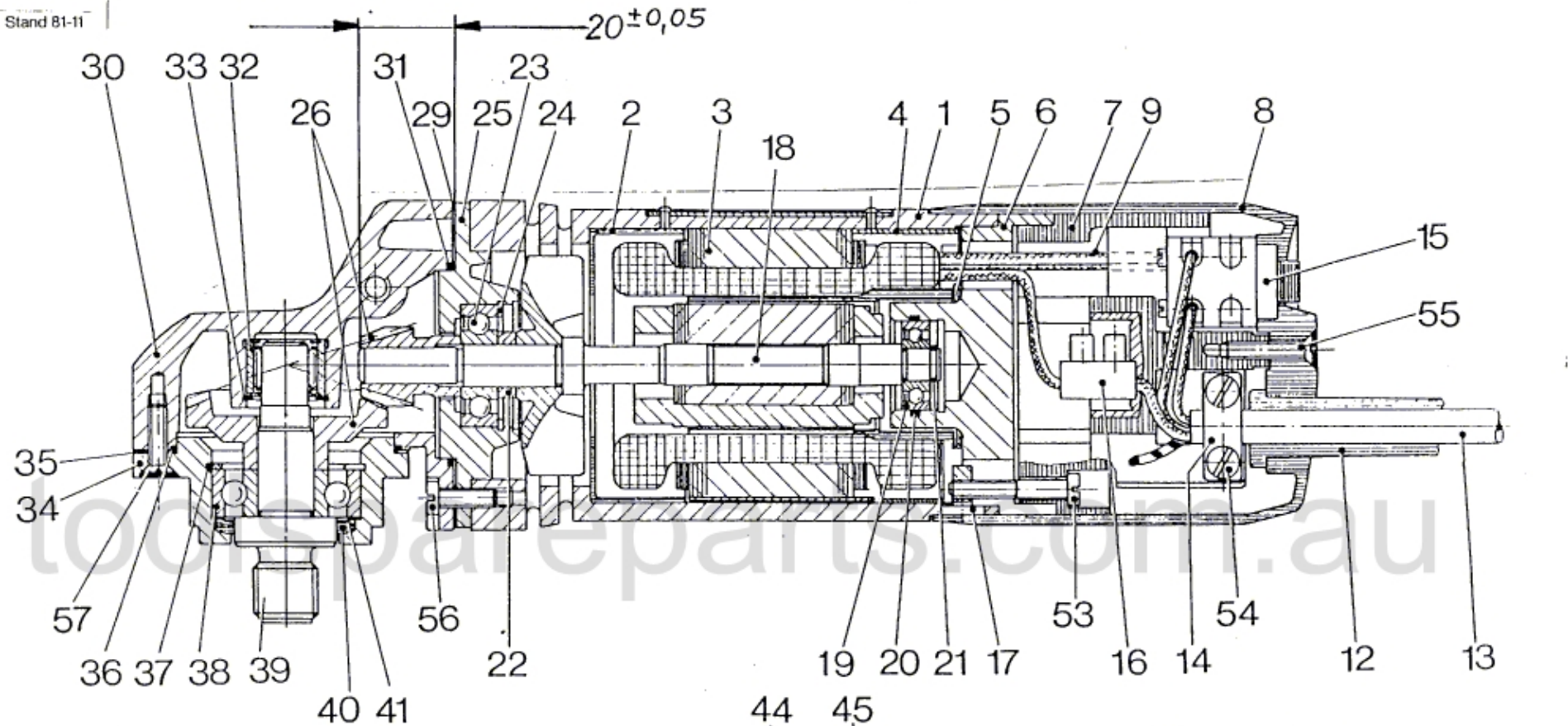

Zahnspiel 0,08–0,25 mm mit Pos. 35 einstellen
Bei Zahnspielmessungen Schleifspindel mit ca. 60 N in Richtung Getriebegehäuse drücken.

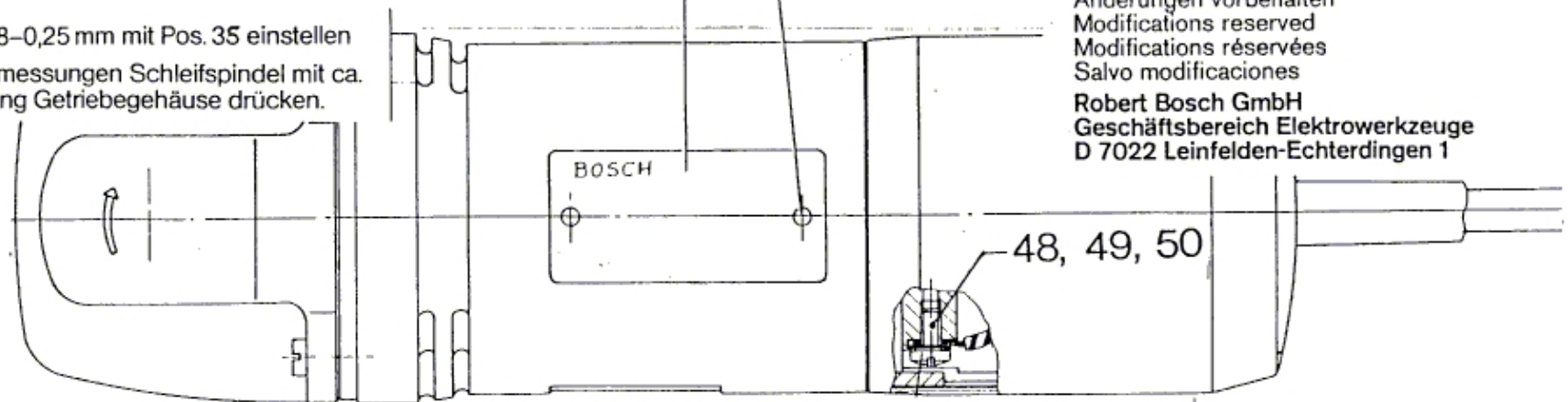

Änderungen vorbehalten
Modifications reserved
Modifications réservées
Salvo modificaciones
Robert Bosch GmbH
Geschäftsbereich Elektrowerkzeuge
D 7022 Leinfelden-Echterdingen 1